



## Productblad

### VPL-15-1113-GM-C16 Motion Metal 13 GM Khaki



#### Productomschrijving

De Push Up is geschikt voor het trainen van de armspieren.

#### Opties \*

C8
C12
C17
C18
RVS
 VPL-15-1113-RVS

#### Speelwaarden



#### Gebruikers



\* Aan de opties kunnen extra kosten verbonden zijn.

Alle afbeeldingen en uitvoeringen onder voorbehoud.



## Toestelspecificaties

Opvangzone	5,2 x 4,3 m
Obstakelvrije zone	5,2 x 4,3 m
Valhoogte	1,2 m
Afmetingen toestel	2,2 x 1,3 m
Totale hoogte	1,4 m

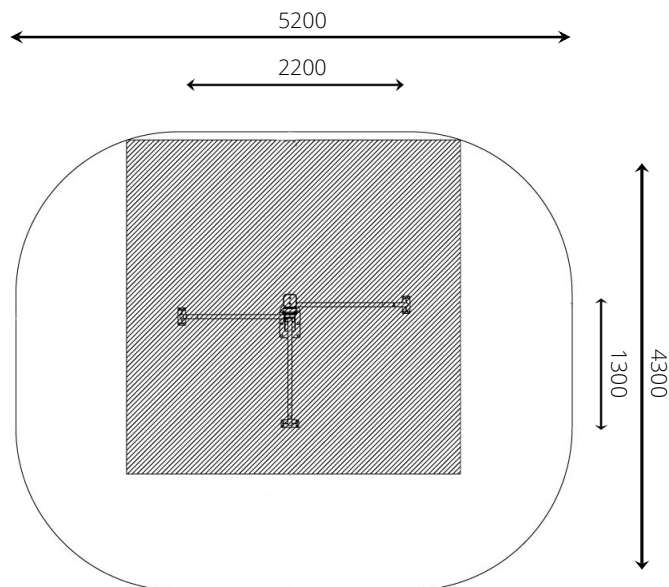

## Materialen

Constructie | *Gecoat metaal*

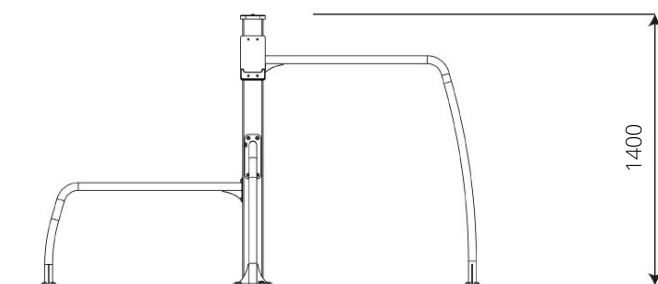

## Ondergrondspecificaties

✓ Valdempende ondergrond vereist

m<sup>2</sup> 16,8 m<sup>2</sup>

Materiaal	Omschrijving	Min. laagdikte	Max. valhoogte
Beton/steen			≤ 1000 mm
Gras			≤ 1500 mm
Boomschors Houtsnipper	20 - 80 mm	300 mm	≤ 2000 mm
	5 - 30 mm	400 mm	≤ 3000 mm
Zand Grind	0,2 - 2 mm *	300 mm	≤ 2000 mm
	2 - 8 mm *	400 mm	≤ 3000 mm
Overig	Naar beproeving volgens HIC (EN-1177)		Volgens beproeving

\* korrelgrootte

